

Montáž příčníků

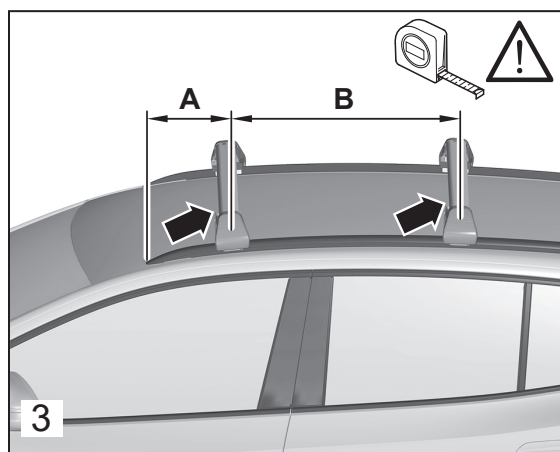
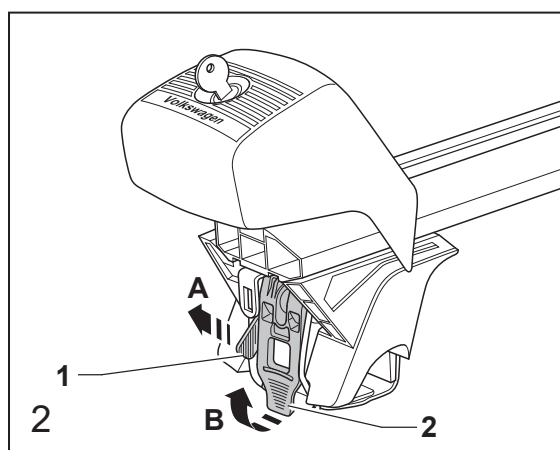
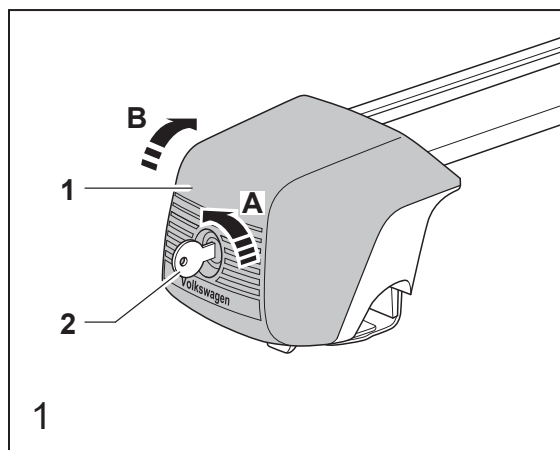

⚠ VÝSTRAHA

Neodbornou montáží nebo používáním příčníků mohou příčnící z vozidla spadnout a způsobit nehodu nebo vážná zranění.

- Tyto příčnící se montují bez nářadí. To znamená, že k upnutí příčnících nepotřebujete žádné nářadí ani jiné pomůcky, kromě páček a krytek, které jsou součástí balení příčnících a jsou uvedené v montážním návodu. Nešroubujte ani neseřizujte žádné šrouby!
- Před začátkem každé jízdy a při každé přestávce během delší cesty se vždy přesvědčte, že jsou všechny páčky a krytky zcela zavřené a držáky řádně namontované a správně upevněné.
- Při jízdě po horších cestách nebo hrbolatém či horském terénu se musí všechna spojení kontrolovat častěji, například o přestávkách během delší cesty.
- Speciální držáky pro předměty, jako jsou jízdní kola, lyže, surfovací prkna atd. namontujte vždy řádně.
- K upevnění předmětů k příčnícím nikdy nepoužívejte popruhy a jiné upevňovací prostředky, které jsou poškozené, nedostatečně pevné nebo nevhodné.

⚠ Upozornění

Před montáží příčníků důkladně očistěte podélný střešní nosič a příčnící v oblasti styčných ploch (viz obr. 3) měkkým hadříkem a čističem na bázi alkoholu, např. čisticím prostředkem na sklo (nepoužívejte mýdlo ani čisticí prostředky s obsahem mýdla). Styčné plochy je nutné zbavit nečistot a tuku.

Obrázek 1

1. Zastrčte klíč -2- a otočte o 90 ° proti směru hodinových ručiček (šipka A).
2. Otevřete kryt -1- (šipka B).

Obrázek 2

⚠ VÝSTRAHA

Zajišťovací páčka v uzavřeném stavu v napětí! Při odklápění uchopte zajišťovací páčku výhradně jen za spodní úchyt a odklopte páčku směrem nahoru – nebezpečí zranění!

1. Zatlačte na pojistnou páčku -1- směrem ven (šipka A) a současně odklopte zajišťovací páčku -2- (šipka B).

Obrázek 3

Příčnící jsou na spodní straně označeny nálepkou, pomocí které poznáte, zda se jedná o přední či zadní příčnící (šipky). Příčnící je nutné namontovat tak, aby se tyto nálepky nacházely na levé straně vozidla.

⚠ VÝSTRAHA

Při nasazování příčnících na podélný střešní nosič je bezpodmínečně nutné tato označení respektovat!

Nasadte příčnící na podélný střešní nosič tak, jak je znázorněno na obrázku. Přední příčnící umístěte na obou stranách vždy ve vzdálenosti A = 540 mm od přední hrany patky podélného střešního nosiče. Zadní příčnící umístěte přibližně ve vzdálenosti B = 750 mm od předního příčnící.

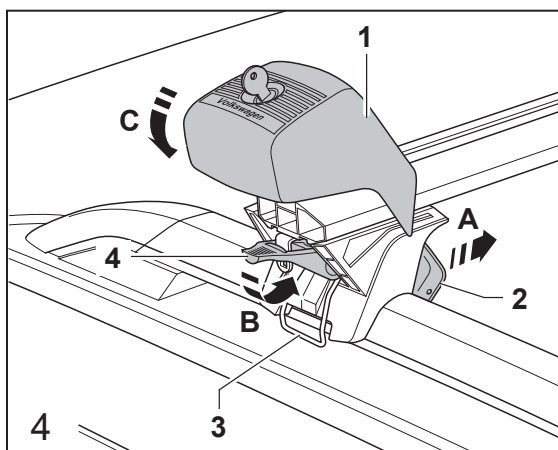

Obrázek 4

⚠ VÝSTRAHA

Před upevněním příčníků zcela odklopte každou vnitřní příchytka -2- (šipka A).

1. Umístěte příčníky podle specifikací (viz obr. 3).
2. Stáhněte odpruženou zadní čelist -2- dolů a složte ji pod zábradlí. Tím se zabrání jakémukoli poškození povrchu zábradlí.
3. Zahákněte držák -3- za zadní příchytka -2-.
4. Sklopte zajišťovací páčku -4-. Ujistěte se, že je malá červená pojistná páčka správně zajištěná na zajišťovací páčce. Případně páčku dotlačte.
5. Sklopte kryt -1- dolů (šipka C) a zamkněte jej.

Upevnění systémů nosičů

Obrázek 5

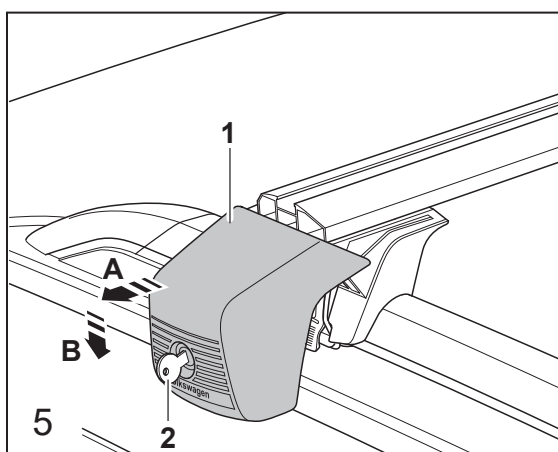

1. Zastrčte klíč -2- a otočte o 90 ° proti směru hodinových ručiček.
2. Povytahněte kryt -1- směrem ven (šipka A) a zatlačte ho dolů (šipka B), dokud nebude přístupná T-drážka.

Obrázek 6

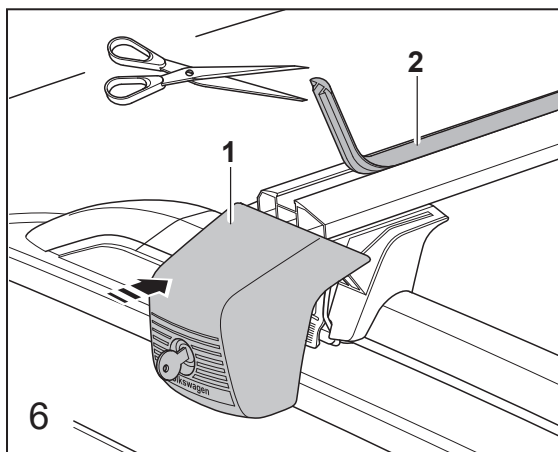

1. Případně odstraňte krycí profil -2-, nasadte držáky systému nosičů a upevněte je podle pokynů výrobce.
2. Upravte krycí profil -2- a nasadte ho zpět do otevřených částí T-drážky.
3. Znovu zavřete kryt -1- (šipka) a zamkněte jej.

Uskladnění příčníků

Obrázek 7

⚠ Upozornění

Zajišťovací páčka a příchytka jsou v uzavřeném stavu v silném napětí. Příčníky skladujte s otevřenými příchýtkami (šipka), aby nedocházelo ke zbytečnému namáhání materiálu.

Pokyny k demontáži

Obrázek 8

Při demontáži postupujte analogicky v opačném pořadí montáže.

- i** Pro snadnější demontáž uchopte podélný střešní nosič oběma rukama a zatlačte opěrky oběma palci nahoru.

